

# hâws

AET6



***Talende æggekoger (DK)***

***Talande äggkokare (SE)***

***Talende eggkoker (NO)***

***Puhuva munankerääjä (FI)***

***Talking egg boiler (EN)***

CE

## Indhold – Innehåll – Innhold – Pitoisuus – Content

Brugsanvisning – Danish.....	- 2 -
Bruksanvisning – Swedish .....	- 6 -
Brukermanual – Norwegian .....	- 10 -
Käyttöopas – Finnish .....	- 14 -
Instruction manual – English .....	- 18 -

## Brugsanvisning – Danish

### SIKKERHEDSINSTRUKTIONER

Sørg for at læse alle anvisningerne nedenfor, før apparatet tages i brug, for at undgå person- eller tingskade, og for at opnå de bedste resultater med apparatet. Opbevar denne vejledning på et sikkert sted. Hvis du giver dette apparat til en tredjepart, skal du også overdrage denne vejledning til den senere bruger.

Skulle der opstå skader som følge af, at brugeren ikke følger anvisningerne i denne vejledning, bortfalder garantien. Fabrikanten/importøren kan ikke holdes ansvarlig for skader som opstår som følge af, at brugeren ikke følger vejledningen, uagtsom anvendelse eller anvendelse i strid med vejledningen.

1. Dette apparat kan anvendes af børn i alderen 8 år og derover, hvis de er under opsyn eller instrueres om brugen af apparatet på en sikker måde, og de forstår de farer, der er involveret.
2. Rengøring og vedligeholdelse må ikke udføres af børn, medmindre de er over 8 år gamle, og under opsyn.
3. Hold apparatet og dets ledning ude af rækkevidde fra børn under 8 år.
4. Apparaterne kan anvendes af personer med nedsatte fysiske, sensoriske eller mentale evner, eller mangel på erfaring og viden, hvis de er under opsyn eller instrueres om brugen af apparatet på en sikker måde, og forstår de farer, der er involveret.
5. Børn må ikke lege med apparatet.
6. Hvis strømkablet er beskadiget, skal den udskiftes af fabrikanten, dennes servicetekniker eller tilsvarende kvalificeret person for at undgå en fare.
7. Dette apparat er beregnet til brug i hjemmet og lignende steder såsom: Personalekøkkener i butikker, kontorer og andre arbejdsmiljøer, på gårde, af kunder på hoteller, moteller og andre lignede boligmiljøer.
8. FORSIGTIG: Undgå skader fra æggenålen.
9. Risiko for skader ved misbrug.
10. Overfladen på varmeelementet kan stadig være varm efter brug.
11. Før stikket sættes i en stikkontakt, bedes du kontrollere, at spændingen og frekvensen overholder specifikationerne på mærkeskiltet.
12. Apparatet skal altid sluttes til et stik, der er forbundet med jord.
13. Tag stikket ud af stikkontakten, når apparatet ikke er i brug og før rengøring.
14. Sørg for, at ledningen ikke hænger over skarpe kanter, og hold den væk fra varme genstande og åben ild.
15. Apparatet eller stikket må ikke puttes i vand eller andre væsker. Dette kan være livsfarligt pga. elektrisk stød!
16. For at tage stikket ud af stikkontakten skal du trække i selve stikket. Træk ikke i ledningen.
17. Berør ikke apparatet, hvis det falder ned i vand. Tag stikket ud af stikkontakten, sluk for apparatet, og send det til reparation på et autoriseret servicecenter.
18. Undlad at sætte stikket i stikkontakten eller tage stikke ud af kontakten med våde hænder.
19. Forsøg aldrig at åbne apparatets kabinet, eller at reparere apparatet selv. Det kan forårsage elektrisk stød.
20. Efterlad aldrig apparatet uden opsyn, mens det er i brug.
21. Dette apparat er ikke beregnet til kommerciel brug.
22. Brug ikke apparatet til andet end dets tilsigtede brug.
23. Ledningen må ikke vikles rundt om apparatet eller bukkes.
24. Æggenålen er meget skarp, og skal bruges med ekstrem forsigtighed!
25. Hvis du bruger produkter med non-stick-overflader, skal du sørge for, at ingen fugle er i rummet, og at rummet kan lukkes helt af og er godt ventileret.
26. Se manualens afsnit om "RENGØRINGSVEJLEDNINGER" for vejledning til rengøring af de overflader som kommer i kontakt med madvarer.



27.  Advarsel, varm overflade

ADVARSEL!! Overfladerne må ikke røres, når apparatet er i brug. Temperaturen på tilgængelige overflader kan være høj, når apparatet er i brug.

## BESKRIVELSE AF DELE

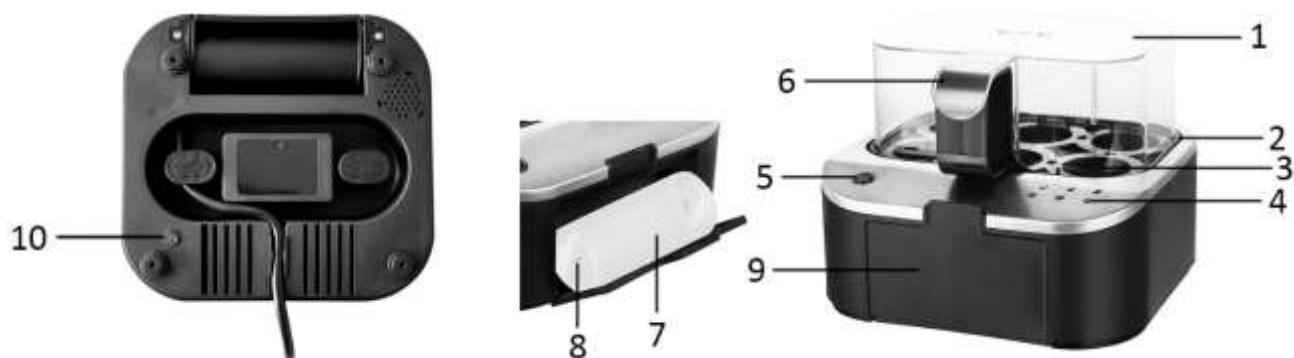

1. Dæksel
2. Æggebakke
3. Varmeplade
4. Indikatorlamper
5. TÆND/SLUK-knap
6. Håndtag
7. Målebæger
8. Æggenål
9. Holder til målebæger  
(Holderens låg kan trækkes ud, hvor målebægeret kan opbevares).
10. Knap til valg af sprog

## VALG AF SPROG

Du kan vælge det ønskede sprog på stemmebeskederne. Du skal altid vælge sprog inden du tilføjer vand og æg. Sæt stikket i stikkontakten. Hold knappen for neden af apparatet nede for, at vælge sproget.

Standardsproget er dansk og indstillingen skifter i nedenstående rækkefølge, men nogle af apparaterne kan være anderledes på grund af rutinetest på fabrikken.

1. Hold knappen nede i 2-3 sekunder, og når du hører 2 bip, indstilles sproget til norsk.
2. Hold knappen nede i 2-3 sekunder, og når du hører 3 bip, indstilles sproget til svensk.
3. Hold knappen nede i 2-3 sekunder, og når du hører 4 bip, indstilles sproget til engelsk.
4. Hold knappen nede i 2-3 sekunder, og når du hører 5 bip, indstilles sproget til tysk.
5. Hold knappen nede i 2-3 sekunder, og når du hører 1 bip, indstilles sproget til dansk.

**Bemærk:** Apparatet gemmer dit sprogvalg, så du behøver ikke at indstille det hver gang, hvis du ikke ønsker at ændre sproget.

## SÅDAN BRUGES ENHEDEN

**Advarsel: Vær forsigtig, når du hælder vandet ud af apparatet. Afbryd altid æggekogeren, før den flyttes, og inden vandet hældes ud. Lad aldrig vandet løbe over tænd/sluk-knappen eller indikatorlamperne.**

1. Fjern dækslet og æggebakken og hæld vand på varmepladen. 1 målebæger, der fyldes op til mærket, er 70 ml. Hver gang du koger æg, skal du altid bruge 2 målekopper vand, dvs. 140 ml, uanset hvor mange æg du koger, eller hvor meget de skal koges.
2. Sæt æggebakken på varmepladen.
3. Brug æggenålen til at stikke en lille hul ind i den brede ende på hvert æg. Æggenålen er meget skarp, og skal bruges med ekstrem forsigtighed. Dette gør, at æggeskallen ikke knækker under tilberedningen.
4. Put æggene på æggebakken med den smalle ende nedad. Luk låget.
5. Sæt apparatet i stikkontakten. Tryk på tænd/sluk-knappen, for at slukke apparatet. Apparatet afspiller en meddelelseslyd. Apparatet begynder at koge æggene.
6. Efter 8 minutter fortæller en stemme dig, at æggene nu er blødkogt. Den første indikatorlampe begynder, at lyse.

7. Et minut senere afspilles endnu en meddelelseslyd.
8. Når apparatet har kørt i 10 minutter, fortæller en stemmen, at æggene nu er medium kogt. Den første og anden indikatorlampe begynder, at lyse.
9. Når apparatet har tilberedt æggene i 12,5 minutter, afspilles en meddelelseslyd igen.
10. Når apparatet har tilberedt æggene i 15 minutter, fortæller stemmen, at æggene nu er hårdkogt. Nu lyser alle tre indikatorlamper.
11. Efter et minut går alle indikatorlamperne ud, og apparatet slukkes automatisk.

#### **Bemærkninger:**

- Der lyder 3 stemmemeddelelser i løbet af tilberedningstiden, én til blødkogt, én til medium kogt og én til hårdkogt. Du hører også 2 korte lydsignaler mellem stemmemeddelelserne, så du kan opnå det perfekte resultat. Tænk på, at resultatet afhænger af æggenes størrelse. Større æg skal tilberedes i længere tid.
- Du kan vælge, at tage æggene ud under tilberedningen, når de er blødkogt/medium kogt/hårdkogt.
- For at tage æggene ud, skal du åbne låget i håndtaget, da det er meget varmt. Lad æggene køle ned. Du kan holde æggene under koldt vand for, så de bliver nemmere at pille.

#### **RENGØRINGSVEJLEDNINGER**

Træk altid stikket ud af stikkontakten, og lad apparat køle af, før det rengøres. Æggebakken og låget kan vaskes normalt. Kogepladen, der er fastgjort til bunden af apparatet, må dog kun rengøres med en fugtig klud. Anvend aldrig rengøringsmidler med slibende effekt. Brug ikke metalredskaber eller ståluld, da disse kan forårsage skader.

#### **Apparatet må ikke nedsænkes i vand!**

Hvis der opstår kalk på varmepladen, kan normal husholdningseddike bruges til at fjerne dette. Fortynd eddiken med vand (tilsæt 1 del eddike til 10 dele vand). Hæld opløsningen på varmepladen. Lad opløsning stå i blød i cirka 30 minutter. Hæld derefter opløsningen ud. Tør kogepladen af med en ren fugtig klud.

#### **SIKKERHEDSFORANSTALTNINGER**

Apparatet må ikke bruges, hvis:

1. Ledningen er beskadiget.
2. Apparatet synligt er beskadiget.
3. Apparatet er faldet på gulvet, selvom det ikke har synlige skader.

**Apparatet må kun bruges, som beskrevet i denne vejledning.**

#### **TEKNISKE DATA**

Driftsspænding: 220-240V ~ 50Hz

Strømforbrug: 400W

#### **GARANTI OG KUNDESERVICE**

Før vores apparater leveres, undergår de en streng kvalitetskontrol. Skulle du på trods af al vores umagen modtage et produkt med en skade fra fremstilling eller transport, bedes du levere det tilbage til din forhandler. Vi giver 2 års garanti på det købte produkt, begyndende på salgsdagen. Hvis du har et defekt produkt, kan du henvende dig direkte ved salgsstedet.

Denne garanti dækker ikke defekter som opstår som konsekvens af forkert håndtering eller fejl som følge af manipulation og reparationer udført af tredjeparter, eller montering af ikke-originale dele. Gem altid din kvittering, da du uden kvitteringen ikke kan gøre krav på nogen form for garanti. Skader som opstår fordi brugervejledningen ikke følges, medfører at garantien bortfalder, og hvis dette har efterfølgende skader, er vi ikke ansvarlige på nogen måde. Vi kan heller ikke holdes ansvarlige for materielle eller personskade forårsaget af forkert brug, hvis brugervejledningen ikke følges korrekt. Skade på tilbehør betyder ikke at hele apparatet bliver

erstattet. I sådanne tilfælde bedes du rette henvendelse til vores serviceafdeling. Brud på glas og plastdele erstattes altid mod betaling. Defekter på forbrugsartikler eller dele som er udsat for slidtage, samt rengøring, vedligeholdelse eller erstatning af disse dele er ikke dækket af garantien, og der bliver opkrævet betaling for sådanne tjenester.



Symbolet med en overstreget skraldespand betyder, at dette produkt ikke må bortskaffes sammen med almindeligt husholdningsaffald. Elektronisk og elektrisk udstyr, der ikke bortskaffes på en miljøvenlig måde, er potentielt farligt for miljøet og menneskers sundhed på grund af deres farlige stoffer. Produktet skal bortskaffes på en ansvarlig måde på et godkendt affalds- eller genbrugsanlæg.

Fun Nordic ApS  
Rugkobbøl 260  
6200 Aabenraa  
Denmark  
[www.funnordic.dk](http://www.funnordic.dk)

## Bruksanvisning – Swedish

### SÄKERHETSANVISNINGAR

Före användning och för att erhålla bästa resultat från apparaten, var noga med att läsa igenom alla instruktioner nedan för att undvika skada på person eller egendom. Se till att förvara denna bruksanvisning på en säker plats. Om du ger bort eller överlåter denna apparat till någon, se till att även inkludera denna bruksanvisning.

Vid skador som orsakats av att användaren inte följer instruktionerna i denna bruksanvisning ogiltighetsförklaras garantin. Tillverkaren/importören tar inget ansvar för skador som orsakats av underlåtenhet att följa bruksanvisningen, vid en vårdslös användning eller användning som inte är i enlighet med kraven i denna bruksanvisning.

1. Denna apparat kan användas av barn från 8 år och uppåt under förutsättning att de övervakas eller mottagit instruktioner för säker användning av apparaten och förstår riskerna.
2. Rengöring och underhåll får inte utföras av barn såvida de inte är äldre än 8 år och övervakas.
3. Håll apparaten och dess strömkabel utom räckhåll för barn under 8 år.
4. Apparaterna kan användas av personer med nedsatt fysisk, sensorisk eller mental förmåga eller av personer som saknar erfarenhet och kunskap under förutsättning att de övervakas eller mottagit instruktioner för säker användning av apparaten och förstår riskerna.
5. Barn får inte leka med apparaten.
6. Om strömkabeln är skadad måste den bytas ut av tillverkaren, dess servicerepresentant eller liknande kvalificerad person för att undvika fara.
7. Denna apparat är avsedd för användning i hushållet och liknande tillämpningar som t.ex.: Personalkök i butiker, kontor och andra arbetsmiljöer; bondgårdar; av kunder i hotell, motell och andra bostadsmiljöer; bed and breakfast-hotell.
8. OBS! Vidta försiktighet, undvik personskador från äggpickare.
9. Det finns en potentiell risk för personskador vid felaktig användning.
10. Värmeelementets yta är varm efter användning.
11. Innan du ansluter strömkontakten till eluttaget, kontrollera att spänningen och frekvensen överensstämmer med specifikationerna på märkplåten.
12. Plugga alltid in apparaten i en jordad kontakt.
13. Dra ut strömkontakten från eluttaget när apparaten inte används och före rengöring.
14. Säkerställ att strömkabeln inte hänger över någon skarp kant och håll den borta från varma föremål och öppen eld.
15. Sänk inte ner apparaten eller strömkontakten i vatten eller någon annan vätska. Det är livsfarligt på grund av elektriska stötar!
16. För att dra ut strömkontakten från eluttaget, dra ut den via strömkontakten. Dra inte i strömkabeln.
17. Vidrör inte apparaten om den faller ner i vatten. Dra ut strömkontakten från eluttaget, stäng av apparaten och lämna in den på ett auktoriserat servicecenter för reparation.
18. Du får inte koppla in eller dra ut apparaten från eluttaget med blöta händer.
19. Försök aldrig att öppna apparatens hölje eller reparera den själv. Det kan orsaka elektriska stötar.
20. Lämna aldrig apparaten oövervakad vid användning.
21. Denna apparat är inte utvecklad för kommersiell användning.
22. Använd inte apparaten för något annat ändamål än den är avsedd för.
23. Linda inte kabeln runt apparaten och undvik att böja den.
24. Stiftet på äggpickaren är mycket vasst. Använd med extrem försiktighet!
25. Om du använder produkter med teflonyta, se till att inga fåglar är i samma rum och att rummet kan stängas igen helt och är väl ventilerat.
26. Se avsnittet " INSTRUKTIONER FÖR RENGÖRING " i bruksanvisningen för instruktioner om hur man rengör ytor som kommit i kontakt med mat.



27. Varning, het yta.

**WARNING!** Vidrör inte ytan vid användning. Temperaturen för åtkomliga ytor kan vara mycket hög när apparaten används.

## DELBESKRIVNING

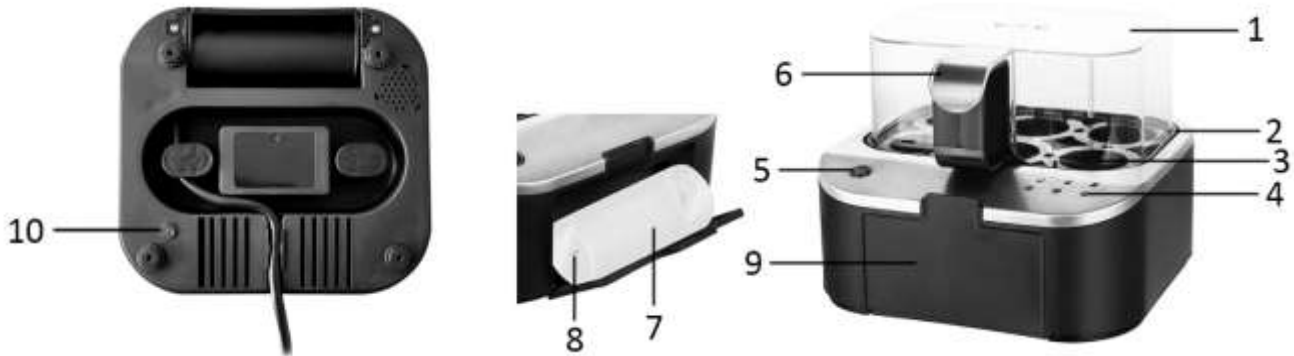

1. Lock
2. Äggfack
3. Värmeplatta
4. Indikatorlampor
5. PÅ/AV-knapp
6. Handtag
7. Mätkopp
8. Äggpickare
9. Förvaringsplats för mätkopp  
(Du kan dra ut locket för förvaring av mätkoppen.)
10. Knapp för språkval

## VAL AV SPRÅK

Du kan välja önskat språk för röstmeddelandet. Gör alltid språkvalet innan vatten och ägg tillsätts. Sätt i kontakten i strömuttaget. En lång tryckning på knappen på undersidan av apparaten för att välja språket. Standardspråket är danska och inställningen cirkulerar i ordningen nedan, men vissa apparater kan vara annorlunda på grund av rutintesten när den lämnar fabriken.

1. Lång tryckning på knappen i för 2-3 sekunder, när du hör två pip är språket inställt på norska.
2. Lång tryckning på knappen i för 2-3 sekunder, när du hör tre pip är språket inställt på svenska.
3. Lång tryckning på knappen i för 2-3 sekunder, när du hör fyra pip är språket inställt på engelska.
4. Lång tryckning på knappen i för 2-3 sekunder, när du hör fem pip är språket inställt på tyska.
5. Lång tryckning på knappen i för 2-3 sekunder, när du hör ett pip är språket inställt på danska.

**Notera:** Apparaten har ett minne för detta språkval så du behöver inte ställa in det varje gång som du vill byta språket.

## ANVÄNDNING

**Varning:** Var alltid försiktig när vatten hälls ut från apparaten. Koppla alltid ifrån äggkokaren innan den flyttas eller vattnet hälls ut. Låt aldrig vattnet rinna över PÅ/AV-knappen och indikatorlamporna.

1. Ta bort locket och äggfacket för att hälla vatten på värmeplattan. En mätkopp fylld till markeringen har en kapacitet på 70 ml. För varje tillagningscykel, oavsett antal ägg eller vilken hårdhet som önskas, använd alltid två mätkoppar eller totalt 140 ml.
2. Placera äggfacket ovanpå värmeplattan.
3. Använd äggpickaren för att göra ett litet hål i den stora änden på varje ägg. Äggpickaren är mycket vass,

använd med extrem försiktighet. Detta förhindrar äggskalen från att spricka under kokningen.

4. Placera äggen i äggfacket med den smala änden riktad nedåt. Stäng igen locket.
5. Anslut apparaten till ett eluttag. Tryck på PÅ/AV-knappen för att starta apparaten. Ett indikatorljud hörs. Apparaten börjar koka äggen.
6. Efter 8 minuter kommer rösten att tala om för dig att nu är äggen löskokta. Den första indikatorlampan tänds.
7. En minut senare hörs ett indikatorljud.
8. När apparaten har körts i 10 minuter kommer rösten att tala om för dig att nu är äggen medelkokta. Den första och andra indikatorlampan tänds.
9. När apparaten har körts i 12,5 minuter hörs ett indikatorljud igen.
10. När apparaten har körts i 15 minuter kommer rösten att tala om för dig att nu är äggen hårdkokta. I detta läge tänds alla tre indikatorlampor.
11. Efter ännu en minut slocknar alla lampor och apparaten stängs automatiskt av.

#### **Obs!**

- Du kommer att höra tre ljudmeddelanden under tillagningstiden, soft (löskokt), medium och hard-boiled (hårdkokt) ägg. Du kommer även att höra två korta ljudsignaler mellan ljudmeddelanden för bästa resultat. Tänk på att resultatet kan variera beroende på äggens storlek. Stora ägg kräver en något längre tillagningstid.
- Du kan bestämma om du vill ta ut ägget/äggen i löskokt/normalkokt/hårdkokt läge.
- För att ta ut äggen, ta försiktigt bort locket via handtaget eftersom de är mycket heta. Låt äggen svalna. Du kan skölja av äggen med kallt vatten för att underlätta skalningen.

#### **INSTRUKTIONER FÖR RENGÖRING**

Koppla alltid ur apparaten och låt den svalna innan rengöring. Äggfacket och locket kan diskas normalt. Värmeplattan som är fixerad vid apparatens nedre del kan däremot endast rengöras med en fuktig handduk. Använd aldrig slipande rengöringsmedel. Använd inte metallverktyg eller stålull eftersom det kan orsaka skador på apparaten.

#### **Sänk inte ner apparaten i vatten!**

Vid kraftig beläggning på värmeplattan kan vinäger för hushållsbruk användas för att ta bort avlagringarna. Späd ut vinägern med vatten (en del vinäger till tio delar vatten). Håll lösningen på värmeplattan. Låt stå i cirka 30 minuter. Håll sedan bort vätskan. Torka av kokplattan med en fuktig handduk.

#### **SÄKERHETSFÖRESKRIFTER**

Apparaten ska inte användas om:

1. Elkablen är skadad.
2. Apparaten tagit skada eller ser skadad ut.
3. Apparaten har tappats i golvet, även om inga synbara skador uppstått.

**Använd inte apparaten på annat sätt än vad som finns beskrivet i manualen.**

#### **TEKNISKA DATA**

Volttal: 220-240V ~ 50Hz

Strömförbrukning: 400W

#### **GARANTI OCH KUNDTJÄNST**

Innan leverans genomgår våra apparater en sträng kvalitetskontroll. Om det trots detta skulle uppstå någon skada på produktionen eller vid transporten, ber vi dig att ta med apparaten tillbaka till inköpsstället.

För den köpta apparaten ges 2 års garanti, med början på inköpsdagen. Om du har en defekt produkt, kan du vända dig direkt till inköpsstället.

Brister som uppstår genom felaktig hantering av apparaten och fel som uppstår genom ingrepp och reparationer

av tredje man eller montering av främmande delar, omfattas ej av vår garanti. Behåll alltid ditt kvitto då det är din garanti vid eventuell reklamation. Skador som uppstår p.g.a. att instruktionsmanualen inte följs ogiltigförklarar garantin och om detta leder till påföljande skador så kan inte vi hållas ansvariga. Vi kan inte hållas ansvariga för materiella skador eller personskador som orsakas av felaktig användning eller om inte säkerhetsföreskrifterna följs. Skador på tillbehören innebär inte per automatik ersättning av hela apparaten. I sådana fall ska du kontakta vår kundservice. Trasigt glas och trasiga plastdelar innebär alltid en kostnad. Defekter på förbrukningsartiklar eller slitdelar och även skador orsakade av rengöring, underhåll eller byte av tidigare nämnda delar täcks inte av garantin och ska således betalas av ägaren.



Den överkorsade soptunnan betyder att denna produkt inte skall kastas i de vanliga hushållssoporna. Elektronisk och elektrisk utrustning som inte källsorteras utgör en potentiell risk för miljön och människors hälsa på grund av att de innehåller farliga substanser. Avyttra på ett ansvarsfullt sätt och lämna till en godkänd återvinningsanläggning.

Fun Nordic ApS  
Rugkobbel 260  
6200 Aabenraa  
Denmark  
[www.funnordic.dk](http://www.funnordic.dk)

## Brukermanual – Norwegian

### SIKKERHETSINSTRUKSER

Før bruk må du lese alle instruksene nedenfor så du unngår skader på personer eller gjenstander, og slik at resultatet blir best mulig. Oppbevar håndboken på et trygt sted. Hvis du gir eller overlater apparatet til andre, må du sørge for at de også får håndboken.

Skulle det oppstå skader fordi brukeren ikke følger instruksene i håndboken, vil garantien ikke lenger være gyldig. Produsent/importør påtar seg ikke ansvar for skader som måtte oppstå dersom instruksene ikke blir fulgt, apparatet utsettes for skjødesløs behandling eller bruken ikke er i tråd med anvisningene.

1. Dette apparatet kan brukes av barn over 8 år hvis de er under tilsyn eller har fått opplæring i anvendelsen av apparatet og er klar over risikoen ved bruk.
2. Rengjøring og vedlikehold må ikke utføres av barn med mindre de er over 8 år og under tilsyn.
3. Apparat og ledning må være utilgjengelig for barn under 8 år.
4. Apparater kan brukes av personer med nedsatte fysiske, sensoriske eller mentale funksjoner eller manglende erfaring og kunnskap, så sant de er under betryggende tilsyn eller har fått opplæring i anvendelsen av apparatet og er klar over risikoen ved bruk.
5. Barn må ikke leke med apparatet.
6. Hvis ledningen er ødelagt, må den byttes av produsent, serviceansvarlig eller annen kvalifisert person for at ulykker skal unngås.
7. Dette apparatet er beregnet til husholdninger og liknende bruksområder som personalkjøkken i butikker, kontorer og andre arbeidsplasser samt gårdsbruk, og til bruk for gjester på hoteller, moteller, pensjonater og andre typer overnattingssteder.
8. OBS: Unngå skader fra eggprikkeren.
9. Misbruk kan føre til personskade.
10. Det er gjenværende varme på varmeelementets overflate etter bruk.
11. Før du setter støpslet inn i stikkkontakten, må du kontrollere at spenning og frekvens er i samsvar med spesifikasjonene på typeetiketten.
12. Alltid koble apparatet til en jordet stikkontakt.
13. Ta støpslet ut av stikkkontakten når apparatet ikke er i bruk og før rengjøring.
14. Pass på at ledningen ikke henges over skarpe kanter, og hold den unna varme gjenstander og åpen flamme.
15. Ikke legg apparat eller støpsel i vann eller andre væsker. Elektrisk støt kan medføre livsfare!
16. Når du skal ta støpslet ut av kontakten, drar du i støpslet. Unngå å dra i ledningen.
17. Unngå å ta på apparatet hvis det faller ned i vann. Ta støpslet ut av kontakten, slå av apparatet og lever det til et autorisert servicesenter for reparasjon.
18. Apparatet må ikke kobles til eller fra strømmettet med våte hender.
19. Du må aldri forsøke å åpne dekslet på apparatet eller reparere det selv. Det kan medføre elektrisk støt.
20. Ikke la apparatet stå uten tilsyn mens det er i bruk.
21. Apparatet er ikke beregnet på kommersiell bruk.
22. Apparatet må aldri brukes til andre formål enn det som det er beregnet for.
23. Unngå å snurre ledningen rundt apparatet eller lage en knekk på den.
24. Nålen er svært skarp og må brukes med forsiktighet!
25. Hvis du bruker produkter med slippbelegg, må du forsikre deg om at ingen fugler befinner seg i samme rom, og at rommet kan lukkes fullstendig og samtidig være godt ventilert.
26. For instruksjoner om hvordan du rengjør overflater som kommer i kontakt med mat, kan du lese avsnittet " RENGJØRINGSINSTRUKSJONER " i håndboken.



27. **Advarsel, varm overflate**

**ADVARSEL:** Ikke rør overflaten mens apparatet er i bruk. Temperaturen på de tilgjengelige overflatene kan være høy når apparatet er i bruk.

## DELEBESKRIVELSE

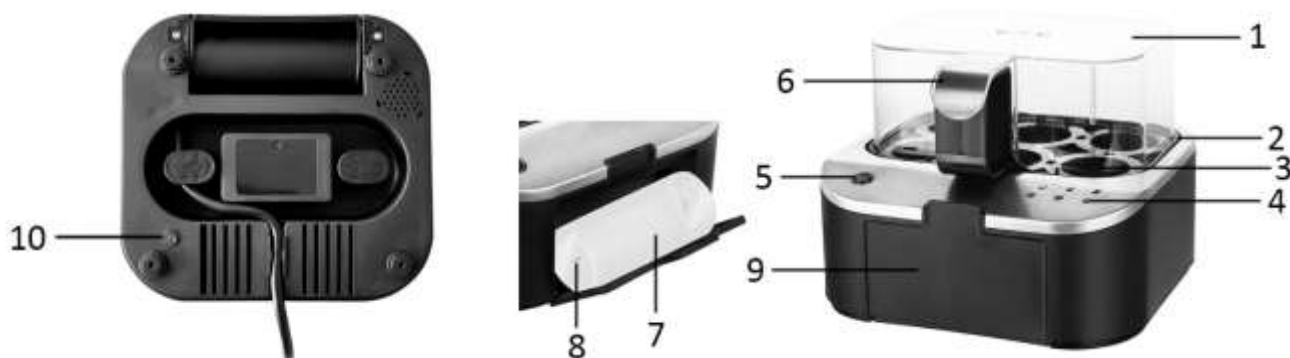

1. Deksel
2. Eggholder
3. Varmeplate
4. Indikatorlamper
5. PÅ-/AV-knapp
6. Håndtak
7. Målekopp
8. Eggpresse
9. Støpsel for målekopp  
(Du kan trekke ut støpseldekselet for å oppbevare målekoppen.)
10. Språkvalgsknapp

## SPRÅKVALG

Du kan velge ønsket språk for talemeldingen. Gjør alltid dette språkvalget før du tilsetter vann og egg. Sett støpselet inn i stikkkontakten. Trykk lenge på knappen nederst på apparatet for å velge språk. Standardspråket er dansk, og innstillingen sykles i rekkefølgen nedenfor, men noen av apparatene kan være forskjellige på grunn av rutinetesten når de forlater fabrikk.

1. Trykk lenge på knappen i 2-3 sekunder, når du hører 2 pip, språket er da satt som norsk.
2. Trykk lenge på knappen i 2-3 sekunder, når du hører 3 pip, språket er da satt som svensk.
3. Trykk lenge på knappen i 2-3 sekunder, når du hører 4 pip, språket er da satt som engelsk
4. Trykk lenge på knappen i 2-3 sekunder, når du hører 5 pip, språket er da satt som tysk.
5. Trykk lenge på knappen i 2-3 sekunder, når du hører 1 pip, språket er da satt som dansk.

**Merk:** Apparatet har minne for dette språkvalget, så du trenger ikke å stille det inn hver gang hvis du ikke vil endre språket.

## SLIK GJØR DU DET

**Advarsel: Vær forsiktig når du tømmer vann fra apparatet. Trekk alltid ut stikkkontakten til eggkokeren før du flytter den og før du heller ut vannet. La aldri vannet renne over AV / PÅ-knappen og kontrollampene.**

1. Fjern lokket og eggholderen for å helle vann på varmeplaten. 1 målekopp fylt til markeringen har en kapasitet på 70 ml. For hver kokesyklus, uavhengig av antall egg eller hvilken hardhet som skal oppnås, bruk alltid 2 målekopper eller totalt 140 ml.
2. Sett inn eggholderen over varmeplaten.
3. Bruk eggpressen til å stikke en liten åpning i den store enden av hvert egg. Presspennen er veldig skarp, bruk med ekstrem forsiktighet. Dette gjør at eggeskallene ikke sprekker under koking.
4. Sett eggene på eggholderen med den lille enden vendt nedover. Lukk dekselet.
5. Sett inn produktet. Trykk på På/av-knappen for å slå på produktet. En varsellyd spilles av. Produktet begynner å koke eggene.
6. Etter 8 minutter forteller stemmen at eggene nå er bløtkokte. Det første indikatorlyset slås på.

7. Et minutt senere spilles varsellyden av.
8. Når apparatet har kjørt i 10 minutter, forteller stemmen at eggene nå er mellomkokte. Første og andre indikatorlys tennes.
9. Når apparatet har gått i 12,5 minutter, spilles varsellyden av igjen.
10. Når apparatet har kjørt i 15 minutter, forteller stemmen at eggene nå er hardkokte. På dette tidspunktet slås de tre indikatorlysene alle på.
11. Etter ett minutt forsvinner alle lysene og produktet slås automatisk av.

#### **Merknader:**

- Det lyder tre talemeldinger i løpet av koketiden, bløtt, medium og hardkokt egg. Det er også to korte signaler mellom talemeldingene for å hjelpe deg med å finne frem til et perfekt resultat. Vær oppmerksom på at resultatet kan variere, avhengig av eggenes størrelse. Større egg må kokes litt lenger.
- Du kan bestemme om du vil ta egg(ene) ut under prosessen når det/de er myke/medium/hardkokte.
- For å ta ut egg må du forsiktig fjerne dekslet etter håndtaket, ettersom det er veldig varmt. La eggene kjøle av. Du kan ha egg under kaldt vann for å ta av skallet enklere.

#### **RENGJØRINGSINSTRUKSJONER**

Koble alltid produktet fra strøm og la det kjøle seg av før du rengjør. Eggholder og -dekslet kan vaskes normalt. Men kokeplaten som er festet til bunnen av produktet kan kun rengjøres med en fuktig klut. Du må aldri bruke slipende rengjøringsmidler. Ikke bruk noen metallverktøy eller stålull, ettersom de kan forårsake skade.

#### **Ikke senk produktet i vann eller andre væsker!**

Når for mye skall avsettes på varme-platen, kan normal husholdningseddik brukes for å fjerne skallet. Fortynn eddiken med vann (tilsett 1 del eddik til 10 deler vann). Hell løsningen på varme -platen. Bløtlegg i omtrent 30 minutter. Hell deretter bort væsken. Tørk av kokeplate med en fuktig klut.

#### **SIKKERHETSTILTAK**

Apparatet må aldri brukes når:

1. Ledningen har skader.
2. Man kan se at apparatet har skader.
3. Man har sluppet apparatet i gulvet, selv om man ikke kan se at apparatet har skader.

**Ikke bruk apparatet på noen annen måte enn det som er beskrevet i denne veiledningen.**

#### **TEKNISKE DATA**

Driftsspenning: 220-240V ~ 50Hz

Effektforbruk: 400W

#### **GARANTI OG KUNDESERVICE**

Før levering våre enheter er underlagt streng kvalitetskontroll. Hvis, til tross all omsorg, har skaden oppstått under produksjon eller transport, kan du returnere enheten til forhandleren.

For de kjøpte apparatet vi gir 2 års garanti, fra den dagen av salget. Hvis du har et defekt produkt, kan du gå direkte tilbake til kjøpsstedet.

Defekter som oppstår på grunn av feil håndtering av enheten og funksjonsfeil på grunn av inngrep og reparasjoner av tredjeparter eller montering av ikke-originale deler er ikke dekket av denne garantien.

Ta alltid vare på kvitteringen. Uten kvitteringen kan du ikke kreve noen form for garanti. Skade som skyldes at bruksanvisningen ikke er fulgt, medfører at garantien blir gjort ugyldig. Hvis dette resulterer i betydelig skade vil vi ikke kunne holdes ansvarlig for skaden. Vi kan heller ikke bli holdt ansvarlig for material - eller personalskade som skyldes feil bruk eller om instruksene i bruksanvisningen ikke er blitt ordentlig utført. Skade på tilbehør gir ikke rett til utskifting av hele apparatet. Vær vennlig, i et slikt tilfelle, å ta kontakt med din serviceavdeling. Knust glass eller brekkasje på plastikkdeler er alltid gjenstand for utskifting. Ved defekter på forbruksdeler eller deler

som er utsatt for slitasje, herunder rengjøring, vil vedlikehold eller utskifting ikke være dekket av garantien og må derfor bli betalt.



Symbolet med en søppelkasse med kryss over betyr at dette produktet ikke skal kastes sammen med vanlig husholdningsavfall. Elektronisk og elektrisk utstyr som ikke er inkludert i den selektive sorteringsprosessen er potensielt farlig for miljøet og menneskers helse på grunn av tilstedeværelsen av farlige stoffer. Vennligst avhend ansvarlig på et godkjent avfalls- eller resirkuleringsanlegg.

Fun Nordic ApS  
Rugkobbel 260  
6200 Aabenraa  
Denmark  
[www.funnordic.dk](http://www.funnordic.dk)

## Käyttöopas – Finnish

### TURVALLISUUSOHJEET

Varmista ennen käyttöä, että olet lukenut kaikki alla olevat ohjeet henkilövahinkojen ja vaurioiden välttämiseksi ja parhaiden tulosten saamiseksi laitteesta. Säilytä tämä käyttöopas turvallisessa paikassa. Jos annat tai siirretään laitteen jollekin muulle, anna tämä käyttöopas laitteen mukana.

Takuu ei korvaa vahinkoja, jotka aiheutuvat näiden käyttöohjeiden noudattamatta jättämisestä. Valmistaja/maahantuoja ei vastaa vaurioista, jotka aiheutuvat käyttöohjeiden noudattamatta jättämisestä, huolimattomasta käytöstä tai tämän käyttöoppaan vaatimusten vastaisesta käytöstä.

1. Laitetta saavat käyttää vähintään 8-vuotiaat lapset, jos heitä valvotaan tai opastetaan laitteen turvalliseen käyttöön, ja he ymmärtävät käyttöön liittyvät vaaratekijät.
2. Lapset eivät saa puhdistaa tai tehdä kunnossapitoa, jos he eivät ole yli 8-vuotiaita ja valvonnan alla.
3. Pidä laite ja sen virtajohto alle 8-vuotiaiden lasten ulottumattomissa.
4. Henkilöt, joilla on fyysisesti, aistillisesti tai henkisesti rajoittunut toimintakyky tai joilla ei ole tarvittavaa kokemusta tai tietoa, saavat käyttää laitetta, mikäli heitä valvotaan tai ohjataan laitteen turvallisessa käytössä, ja he ymmärtävät käyttöön liittyvät vaarat.
5. Lapset eivät saa leikkiä laitteella.
6. Jos virtajohto on vaurioitunut, se täytyy viedä vaihdettavaksi valmistajalle, sen valtuuttamaan huoltoliikkeeseen tai vastaavalle ammattitaitoiselle henkilölle vaarojen välttämiseksi.
7. Tämä laite on tarkoitettu vain kotikäyttöön ja vastaaviin käyttöihin, kuten: henkilöstökeittiöt kaupoissa, toimistoissa ja muissa työympäristöissä; maatilat; hotellien, motellien ja muiden asuntolatyyppisten tilojen asiakastilat; bed and breakfast -tyyppiset ympäristöt.
8. HUOMIO: Varo munan rei'ityslaitetta.
9. Varoitus: väärinkäyttö voi aiheuttaa loukkaantumisvaaran.
10. Lämpöelementin pintaan jää jäännöslämpöä käytön jälkeen.
11. Varmista ennen laitteen pistokkeen liittämistä pistorasiaan, että jännite ja taajuus vastaavat arvokilven tietoja.
12. Yhdistä laite aina maadoitettuun pistorasiaan.
13. Irrota pistoke pistorasiasta, jos laitetta ei käytetä sekä ennen puhdistamista.
14. Varmista, ettei virtajohto roiku terävien reunojen yli ja pidä se etäällä kuumista pinnoista ja avotulesta.
15. Älä upota laitetta tai pistoketta veteen tai mihinkään nesteeseen. Sähköisku aiheuttaa hengenvaaran!
16. Irrota pistoke pistorasiasta pistokkeesta vetämällä. Älä vedä virtajohdosta.
17. Älä koske laitteeseen, jos se putoaa veteen. Irrota pistoke pistorasiasta, kytke laite pois päältä ja lähetä korjattavaksi valtuutettuun huoltoliikkeeseen.
18. Älä kytke pistoketta pistorasiaan tai irrota sitä pistorasiasta märin käsin.
19. Älä koskaan yritä avata laitteen koteloaa tai korjata laitetta itse. Tämä saattaa aiheuttaa sähköiskun.
20. Älä koskaan jätä laitetta ilman valvontaa käytön aikana.
21. Tätä laitetta ei ole suunniteltu ammattikäyttöön.
22. Älä käytä laitetta mihinkään muuhun kuin mihin se on tarkoitettu.
23. Älä kierrä johtoa laitteen ympärille, äläkä taivuttele sitä.
24. Rei'itysneula on erittäin terävä; käytä varoen!
25. Jos käytät tarttumattomalla pinnoitteella varustettuja tuotteita, varmista, ettei samassa huoneessa ole lintuja, ja että huone saadaan suljettua ja siellä on hyvä ilmanvaihto.
26. Lisätietoa ruoan kanssa kosketuksiin joutuvien pintojen puhdistamisesta on käyttöoppaan luvussa "PUHDISTUSOHJEET".
- 27.



Huomio, kuuma pinta.

**VAROITUS!!** Älä koske kuumiin pintoihin käytön aikana. Kosketuspintojen lämpötila voi olla korkea laitteen toimiessa.

## OSIEN KUVAUS

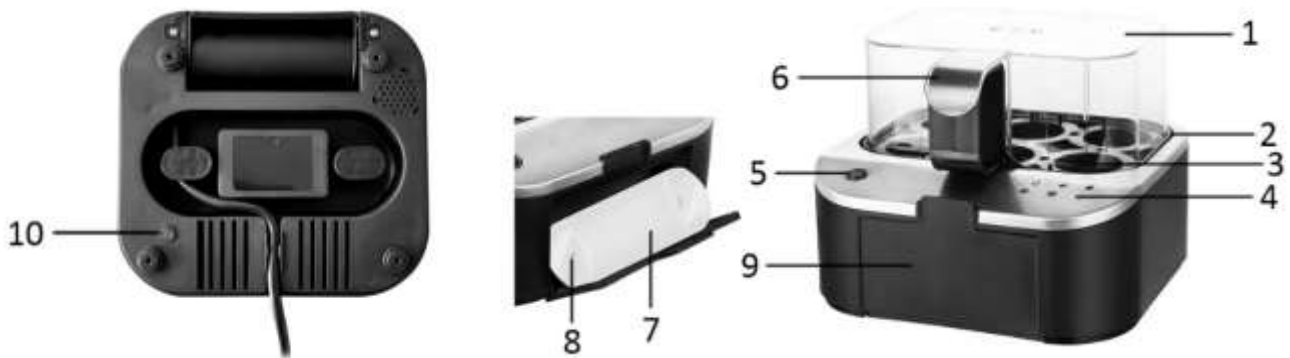

1. Kansi
2. Munateline
3. Lämpölevy
4. Merkkivalot
5. Virtapainike
6. Kahva
7. Mittakuppi
8. Munanpistin
9. Paikka mittakupille  
(Voit vetää kannen irti ja säilyttää mittakupin siellä.)
10. Kielen valintapainike

## KIELEN VALINTA

Voit valita haluamasi kielen ääniviesteihin. Tee tämä kielivalinta aina ennen veden ja kananmunien lisäämistä. Yhdistä pistoke pistorasiaan. Valitse kieli painamalla laitteen pohjassa olevaa painiketta pitkään. Oletuskieli on tanska ja asetus muuttuu alla olevassa järjestyksessä, mutta jotkin laitteet voivat olla erilaisia tehtaalla toimituksen yhteydessä suoritettavan rutiinitestauksen vuoksi.

1. Paina painiketta pitkään 2–3 sekuntia, kun kuulet 2 äänimerkkiä kieleksi on asetettu norja.
2. Paina painiketta pitkään 2–3 sekuntia, kun kuulet 3 äänimerkkiä, kieleksi on asetettu ruotsi.
3. Paina painiketta pitkään 2–3 sekuntia, kun kuulet 4 äänimerkkiä, kieleksi on asetettu englanti
4. Paina painiketta pitkään 2–3 sekuntia, kun kuulet 5 äänimerkkiä, kieleksi on asetettu saksa.
5. Paina painiketta pitkään 2–3 sekuntia, kun kuulet 1 äänimerkin, kieleksi on asetettu tanska.

**Huomio:** Laite muistaa kielivalinnan, joten sinun ei tarvitse asettaa sitä joka kerta, jos et halua vaihtaa kieltä.

## KÄYTTÄMINEN

**Varoitus: Ole varovainen, kun kaadat veden pois laitteesta. Irrota munankeitin aina pistorasiasta ennen sen siirtämistä tai ennen veden pois kaatamista. Älä päästä vettä virtapainikkeen tai merkkivalojen päälle.**

1. Poista kansi ja munateline. Kaada vettä lämpölevylle. Käytä mittakuppia ja kaada joka kerta kaksi kuppia vettä (jokainen kuppi sisältää vettä asteikon merkintään asti).
2. Aseta munateline lämpölevyn päälle.
3. Käytä munanpistintä ja tee pieni reikä kunkin munan leveämpään päähän. Ole erittäin varovainen, piikki on hyvin terävä. Tämä estää kuoren rikkoutumisen keittämisen aikana.
4. Aseta munatelineeseen siten, että kapea pää on alaspäin. Sulje kansi.
5. Yhdistä laite pistorasiaan. Kytke laite päälle painamalla virtapainiketta. Kuulet merkkiään. Laite alkaa keittää muna.
6. 8 minuutin kuluttua ääni sanoo, että munat on nyt keitetty pehmeiksi. Ensimmäinen merkkivalo syttyy.
7. Minuutin kuluttua kuulet merkkiään.
8. Kun laite on toiminut 10 minuuttia, ääni sanoo, että munat on nyt keitetty puolikoviksi. Ensimmäinen ja toinen merkkivalo syttyvät.
9. Kun laite on toiminut 12,5 minuuttia, merkkiääni kuuluu uudelleen.

10. Kun laite on toiminut 15 minuuttia, ääni sanoo, että munat on nyt keitetty koviksi. Nyt kaikki kolme merkkivaloa syttyvät.

11. Minuutin kuluttua kaikki merkkivalot sammuvat ja laite kytkeytyy pois päältä automaattisesti.

#### **Huomautukset:**

- Kuulet 3 ääniviestiä pehmeiden, puolikovien ja kovien kananmunien keittoajan aikana. Kuulet myös 2 lyhyttä merkkiääntä ääniviestien välissä, jotta sinulla on mahdollisuus saada täydellinen lopputulos. Huomioi, että tulos voi vaihdella kananmunien koosta riippuen. Suuremmat kananmunat tarvitsevat hieman pidemmän keittoajan.
- Voit päättää milloin poistat munan tai munat pehmeinä/puolikovina/kovina.
- Poista munat nostamalla kansi pois varovasti kahvasta, kansi on erittäin kuuma. Anna munien jäähtyä. Jäähdytä munia kylmän veden alla, jolloin kuori irtoaa helpommin.

#### **PUHDISTUSOHJEET**

Irrota laite aina pistorasiasta ja anna jäähtyä ennen puhdistamista. Munateline ja kansi voidaan pestä normaalisti. Laitteen pohjaan kiinnitetty lämpölevy voidaan kuitenkin puhdistaa vain kostealla liinalla. Älä käytä hankaavia puhdistusaineita. Älä käytä mitään metallisia työkaluja tai teräsvillaa, sillä ne voivat aiheuttaa vaurioita.

#### **Älä upota laitetta veteen!**

Jos lämpölevyyn kertyy ylimääräistä kalkkia, voit käyttää kalkinpoistoon normaalia kodin etikkaa. Laimenna etikka vedellä (lisää 1 osa etikkaa 10 osaan vettä). Kaada liuos lämpölevylle. Anna vaikuttaa noin 30 minuuttia. Kaada neste sitten pois. Pyyhi keittolevy puhtaaksi kostealla liinalla.

#### **TURVATOIMET**

Laitetta ei tulisi käyttää, kun:

1. Johto on vaurioitunut;
2. Laite on näkyvästi vaurioitunut;
3. Laite on tippunut maahan, vaikka näkyvää vaurioita ei olisikaan.

**Älä käytä laitetta muutoin kuin tämän ohjekirjan mainitsemilla tavoilla.**

#### **TEKNISET TIEDOT**

Käyttöjännitettä: 220-240V ~ 50Hz

Tehonkulutuksen: 400W

#### **TAKUU JA ASIAKASPALVELU**

Laitteemme tarkastetaan huolellisesti, ennen kuin ne toimitetaan jälleenmyyntiin. Jos laite on kaikesta huolimatta vioittunut tuotannon tai kuljetuksen aikana, palauta se jälleenmyyjälle.

Laitteella on 2 vuoden takuu ostopäivästä lukien. Mikäli sinulla on viallinen tuote, voit palata suoraan paikkaan jossa suoritit hankinnan.

Takuu ei kata vikoja, jotka aiheutuvat laitteen virheellisestä käsittelystä, ulkopuolisten suorittamista muutoksista tai korjauksista tai muiden kuin alkuperäisosien asentamisesta laitteeseen.

Säilytä aina kuitti, ilman kuittia et voi vaatia mitään takuun puitteissa. Vauriot jotka johtuvat ohjekirjan noudattamatta jättämisestä, aiheuttavat takuun raukeamisen, jos tämä johtaa seurannaisiin vahinkoihin, emme ole vastuussa. Meitä ei voi myöskään pitää vastuullisena materiaalisista vahingoista tai henkilökohtaisista vammoista jotka johtuvat laitteen epäasiallisesta käytöstä tai jos käyttöohjeita ei noudateta. Vauriot lisävarusteille eivät tarkoita koko laitteen ilmaista vaihtoa. Tämän kaltaisessa tapauksessa ole hyvä ja ota yhteyttä palveluyksikköömme. Rikotusta lasista tai muovin kappaleista veloitetaan aina. Viat kuluviissa osissa tai osissa jotka ovat alttiita rasitukselle kuten myös puhdistukselle, huollolle tai vaihdolle, mainitut osat eivät kuulu takuun piiriin ja tulee maksaa.



Yliviivatun roskakorin symboli tarkoittaa, että tuotetta ei saa hävittää tavallisen kotitalousjätteen mukana. Elektroniikka- ja sähkölaitteet, jotka eivät kuulu valikoivan lajittelun piiriin, voivat olla vaarallisia ympäristölle ja ihmisten terveydelle, koska niissä on vaarallisia aineita. Toimita ne vastuullisesti hyväksytyyn jäte- tai kierrätyslaitokseen.

Fun Nordic ApS  
Rugkobbel 260  
6200 Aabenraa  
Denmark  
[www.funnordic.dk](http://www.funnordic.dk)

## Instruction manual – English

### SAFETY INSTRUCTIONS

Before use make sure to read all of the below instructions in order to avoid injury or damage, and to get the best results from the appliance. Make sure to keep this manual in a safe place. If you give or transfer this appliance to someone else make sure to also include this manual.

In case of damage caused by user failing to follow the instructions in this manual the warranty will be void. The manufacturer/importer accepts no liability for damages caused by failure to follow the manual, a negligent use or use not in accordance with the requirements of this manual.

1. This appliance can be used by children aged from 8 years and above if they have been given supervision or instruction concerning use of the appliance in a safe way and if they understand the hazards involved.
2. Cleaning and user maintenance shall not be made by children unless they are older than 8 and supervised.
3. Keep the appliance and its cord out of reach of children aged less than 8 years.
4. Appliances can be used by persons with reduced physical, sensory or mental capabilities or lack of experience and knowledge if they have been given supervision or instruction concerning use of the appliance in a safe way and understand the hazards involved.
5. Children shall not play with the appliance.
6. If the supply cord is damaged, it must be replaced by the manufacturer, its service agent or similarly qualified persons in order to avoid a hazard.
7. This appliance is intended to be used in household and similar applications such as: staff kitchen areas in shops, offices and other working environments; farm houses; by clients in hotels, motels and other residential type environments; bed and breakfast type environments.
8. CAUTION: Avoid injuries from the egg pricking device.
9. Warning: Potential risk of injuries from misuse.
10. The heating element surface is subject to residual heat after use.
11. Before inserting the plug into the mains socket, please check that the voltage and frequency comply with the specifications on the rating label.
12. Always plug the appliance into an earthed plug socket.
13. Disconnect the mains plug from the socket when the appliance is not in use and before cleaning.
14. Ensure that the mains cable is not hung over sharp edges and keep it away from hot objects and open flames.
15. Do not immerse the appliance or the mains plug in water or other liquids. There is danger to life due to electric shock!
16. To remove the plug from the plug socket, pull the plug. Do not pull the power cord.
17. Do not touch the appliance if it falls into water. Remove the plug from its socket, turn off the appliance and send it to an authorized service center for repair.
18. Do not plug or unplug the appliance from the electrical outlet with a wet hand.
19. Never attempt to open the housing of the appliance, or to repair the appliance yourself. This could cause electric shock.
20. Never leave the appliance unattended during use.
21. This appliance is not designed for commercial use.
22. Do not use the appliance for other than intended use.
23. Do not wind the cord around the appliance and do not bend it.
24. The piercing pin is very sharp; use with extreme caution!
25. If you use products with non-stick surfaces, please make sure no birds are in the same room and that the room can be completely closed off and well-ventilated.
26. Regarding the instructions for cleaning the surfaces which come in contact with food, please refer to the paragraph "CLEANING INSTRUCTIONS" of the manual.



27.  Caution, hot surface.

WARNING!! Please do not touch surface while in use. The temperature of accessible surfaces may be high when the appliance is operating.

## PARTS DESCRIPTION

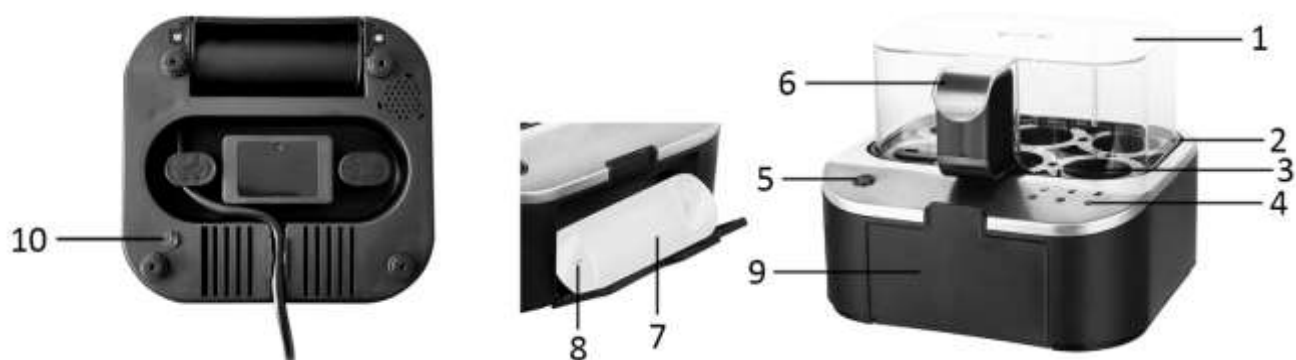

1. Cover
2. Egg tray
3. Heating plate
4. Indicator lights
5. ON/OFF button
6. Handle
7. Measuring cup
8. Egg piercer
9. Socket for measuring cup  
(You can pull out the socket cover to store the measuring cup.)
10. Language selection button

## LANGUAGE SELECTION

You can select your desired language for the voice message. Always make this language selection before adding water and eggs. Put the plug into the power outlet. Long press the button at the bottom of the appliance to select the language.

The default language is Danish, and the setting is cycled in the order below, but some of the appliances may be different due to the routine test when leaving factory.

6. Long press the button for 2-3 seconds, when you hear 2 beeps, the language is set as Norwegian.
7. Long press the button for 2-3 seconds, when you hear 3 beeps, the language is set as Swedish.
8. Long press the button for 2-3 seconds, when you hear 4 beeps, the language is set as English
9. Long press the button for 2-3 seconds, when you hear 5 beeps, the language is set as German.
10. Long press the button for 2-3 seconds, when you hear 1 beep, the language is set as Danish.

**Note:** The appliance has memory for this language selection, so you don't need to set it each time if you don't want to change the language.

## HOW TO USE

**Warning: Please be careful when pouring out water from the appliance. Always unplug the egg boiler before moving and before pouring out water. Never let water run over the ON/OFF button and indicator lights.**

1. Remove the cover and egg tray to pour water onto the heating plate. 1 measuring cup filled to the marking has a capacity of 70 ml. For each cooking cycle, regardless of the number of eggs or which hardness is to be achieved, always use 2 measuring cups or a total of 140 ml.
2. Place the egg tray above the heating plate.
3. Use the egg piercer to prick a small aperture into the big end of each egg. The piercing pin is very sharp, use with extreme caution. This prevents the eggshells bursting during boiling.
4. Put the eggs onto the egg tray by the small end facing downwards. Close the cover.
5. Plug in the appliance. Press the ON/OFF button to turn on the appliance. A notifying sound is played. The appliance starts to boil the eggs.

6. After 8 minutes, the voice tells you that the eggs are now soft boiled. The first indicator light turns on.
7. One minute later, the notifying sound is played.
8. When the appliance has run for 10 minutes, the voice tells you that the eggs are now medium boiled. The first and second indicator lights turn on.
9. When the appliance has run for 12.5 minutes, the notifying sound is played again.
10. When the appliance has run for 15 minutes, the voice tells you that the eggs are now hard boiled. At this time, the three indicator lights all turn on.
11. After one more minute, all the lights go out and the appliance automatically turns off.

**Notes:**

- You will get 3 voice messages during the cooking time, soft, medium and hard-boiled egg. You will also hear 2 short signals in between the voice messages to give you the opportunity to find the perfect result. Think about that the result can differentiate depending on the size of the eggs. Bigger eggs need slightly longer cooking time.
- You can decide whether to take the egg(s) out during the process when it's soft/medium/hard boiled.
- To take eggs out, carefully remove the cover by the handle as it is very hot. Let the eggs cool. You can run eggs under cold water to peel them more easily.

**CLEANING INSTRUCTIONS**

Always unplug the appliance and allow cooling before cleaning. The egg tray and the cover can be washed normally. However, the cooking plate which is fixed to the bottom of the appliance can only be cleaned with a moistened towel. Never use abrasive cleaners. Do not use any metal tools or steel wool as they may cause damage.

**Do not immerse the appliance in water!**

When excessive scales are deposited on the heating plate, normal household vinegar can be used to remove the scales. Dilute the vinegar with water (add 1 part vinegar to 10 parts of water). Pour the solution onto the heating plate. Allow soaking for about 30 minutes. Then pour away the liquid. Wipe the cooking plate clean with a moistened towel.

**SAFETY MEASURES**

The appliance should not be used when:

1. The cable is damaged.
2. The appliance can be visually seen damaged.
3. The appliance has been dropped onto the floor, even if visible damage is not seen.

**Do not use the appliance except as stated in this manual.**

**TECHNICAL DATA**

Operating voltage: 220-240V ~ 50Hz

Power consumption: 400W

**GUARANTEE AND CUSTOMER SERVICE**

Before delivery our devices are subjected to rigorous quality control. If, despite all care, damage has occurred during production or transportation, please return the device to your dealer.

For the purchased device we provide 2 years guarantee, commencing from the day of sale. If you have a defective product, you can directly go back to the point of purchase.

Defects which arise due to improper handling of the device and malfunctions due to interventions and repairs by third parties or the fitting of non-original parts are not covered by this guarantee. Always keep your receipt, without the receipt you can't claim any form of warranty. Damage caused by not following the instruction manual, will lead to a void of warranty, if this results in consequential damages then we will not be liable. Neither can we hold responsible for material damage or personal injury caused by improper use if the instruction manual is not

properly executed. Damage to accessories does not mean free replacement of the whole appliance. In such case please contact our service department. Broken glass or breakage of plastic parts is always subject to a charge. Defects to consumables or parts subjected to wearing, as well as cleaning, maintenance or the replacement of said parts are not covered by the warranty and are to be paid.



The crossed out wheellie bin symbol means that this product shall not be disposed of with normal household waste. Electronic and Electrical Equipment not included in the selective sorting process are potentially dangerous for the environment and human health due to the presence of hazardous substances. Please dispose of responsibly at an approved waste or recycling facility.

Fun Nordic ApS  
Rugkobbel 260  
6200 Aabenraa  
Denmark  
[www.funnordic.dk](http://www.funnordic.dk)